



- 符合RoHS 标准、UL1950、IEC950安全规程
- 整体散热设计，输入 型滤波
- 先进的电路拓扑和高转换效率
- 高可靠性，长寿命设计
- 1500V隔离电压，短路，过载，内部过热保护自恢复
- 输出方式：接线端子、航空插头(防水)、引线输出等多种可选
- 广泛应用于军工、通讯、工控、交通、电力、新能源和科研实验等领域

一般特性/General Characteristic					
测试项目	测试条件	最小值	额定值	最大值	单位
隔离电压	输入/输出1分钟，漏电流 < 5mA		1500		VDC
隔离电压	输入/外壳1分钟，漏电流 < 5mA		1500		VDC
隔离电压	输出/外壳	500			VDC
隔离电阻	输入/输出	200			MΩ
冲击	10 ~ 55Hz	5			G
平均无故障时间 (MTBF)	MIL-HDBK-217F2		5x10 ⁵		hrs
过流保护	全电压输入范围	自动恢复			
冷却方式		自由空气对流			
外壳材料		金属材料			

输入特性/Input Characteristic				
	标称值	电压范围	标称值	电压范围
输入电压 (4:1)	18VDC	9-36VDC	36VDC	18-72VDC
输入电压 (2:1)	12VDC	9-18VDC	200VDC	100-300VDC
	24VDC	18-36VDC	300VDC	200-400VDC
	48VDC	36-72VDC	600VDC	400-800VDC
	110VDC	66-160VDC	800VDC	600-1000VDC
非标输入电压范围请咨询客服			反接保护：应用时外接熔丝	

输出特性/Output Characteristic					
测试项目	测试条件	最小值	额定值	最大值	单位
电压精度	$I_o=0.1...1.0 \times I_{nom}$ $V_i=V_i$ rated			±1	%
电压调整率	$V_{imin} \leq V_i \leq V_{imax}$			±0.2	%
负载调整率	$I_o=0.1...1.0 \times I_{nom}$ $V_{imin} \leq V_i \leq V_{imax}$			±0.5	%
辅助电压精度	主路负载和辅路负载须同时带载至少25%			±1	%
纹波和噪声	20 MHz带宽			±1	%
电流限制点	$V_{imin} \leq V_i \leq V_{imax}$	120			%
瞬态响应	25%负载变化			400	μs
工作频率	$V_{imin} \leq V_i \leq V_{imax}$	100	200	300	KHz

环境特性/Environment Characteristic					
测试项目	测试条件	最小值	额定值	最大值	单位
工作壳温	工业级/军品级	-25/-40		+85/+85	°C
最大壳温	工业级/军品级			+85/+95	°C
储存温度	工业级/军品级	-40/-55		+105/+105	°C
相对湿度	无冷凝	5		90	RH (%)
温度系数			±0.02		%/°C

选型指南/Selection Guide

产品型号	输入	输出		效率	多种型号选择		
	标称值及范围 (VDC)	电压 (VDC)	电流 (A)	Typ (%)	按功率选择	按输出电压选择	按等级选择
DIM600-xS12	x=12 (9-18) =18 (9-36) =24 (18-36) =36 (18-72) =48 (36-72) =110 (66-160) =200 (100-300) =300 (200-400) =600 (400-800) =800 (600-1000)	12	50	84	DIM500-xS12	DIM600-xS19	DIM600-xS12J
DIM600-xS15		15	40	85	DIM500-xS15	DIM600-xS28	DIM600-xS15J
DIM600-xS18		18	33.3	87	DIM500-xS18	DIM600-xS32	DIM600-xS18J
DIM600-xS24		24	25	87	DIM500-xS24	DIM600-xS48	DIM600-xS24J
DIM600-xS110		110	5.45	91	DIM550-xS110	DIM600-xS72	DIM600-xS110J
DIM600-xS220		220	2.72	92	DIM550-xS220	DIM600-xS90	DIM600-xS220J
DIM800-xS12		12	66.6	85	DIM900-xS12	DIM800-xS18	DIM800-xS12J
DIM800-xS15		15	53.3	85	DIM900-xS15	DIM800-xS25	DIM800-xS15J
DIM800-xS24		24	33.3	87	DIM900-xS24	DIM800-xS32	DIM800-xS24J
DIM800-xS36		36	22.2	88	DIM900-xS36	DIM800-xS72	DIM800-xS36J
DIM800-xS48		48	16.6	90	DIM900-xS48	DIM800-xS90	DIM800-xS48J
DIM800-xS110		110	7.27	91	DIM900-xS110	DIM800-xS220	DIM800-xS110J
DIM800-xD12		±12	33.3/33.3	84	DIM900-xD12	DIM800-xD18	DIM800-xD12J
DIM800-xD28		±28	14.2/14.2	87	DIM900-xD28	DIM800-xD36	DIM800-xD28J
DIM800-xD48		±48	8.3/8.3	89	DIM900-xD48	DIM800-xD72	DIM800-xD48J
DIM800-xE1224		12/24	20/23.3	85	DIM900-xE1224	DIM800-xE1515	DIM800-xE1224J
DIM800-xE2448		24/48	20/6.66	86	DIM900-xE2448	DIM800-xE2436	DIM800-xE2448J
DIM800-xE2836		28/36	15/10.5	87	DIM900-xE2836	DIM800-xE3648	DIM800-xE2836J
DIM1000-xS18		18	55.5	85	DIM1200-xS18	DIM1000-xS27	DIM1000-xS18J
DIM1000-xS24		24	41.6	86	DIM1200-xS24	DIM1000-xS32	DIM1000-xS24J
DIM1000-xS36		36	27.7	88	DIM1200-xS36	DIM1000-xS48	DIM1000-xS36J
DIM1000-xS110		110	9.09	90	DIM1200-xS110	DIM1000-xS220	DIM1000-xS110J
DIM1000-xD24		±24	20.8/20.8	88	DIM1200-xD24	DIM1000-xD28	DIM1000-xD24J
DIM1000-xD36		±36	13.9/13.9	88	DIM1200-xD36	DIM1000-xD72	DIM1000-xD36J
DIM1500-xS24		24	62.5	86	DIM1200-xS24	DIM1500-xS36	DIM1500-xS24J
DIM1500-xS48		48	31.25	89	DIM1200-xS48	DIM1500-xS90	DIM1500-xS48J
DIM1500-xS72		72	20.8	91	DIM1200-xS72	DIM1500-xS110	DIM1500-xS72J
DIM1500-xE1224		12/24	41.6/41.6	85	DIM1200-xE1224	DIM1500-xE2424	DIM1500-xE1224J
DIM1500-xE1524		15/24	33.3/41.6	88	DIM1200-xE1524	DIM1500-xE2436	DIM1500-xE1524J
DIM1500-xE2448		24/48	33.3/14.6	90	DIM1200-xE2448	DIM1500-xE3672	DIM1500-xE2448J

- 所有规格产品的数据均在环境温度为25℃，标称输入电压和额定输出电流下测试所得，除非另有说明。
- 多路输出：可任意选择输出电压和输出电流。
- 仅列出典型型号，如您所需的参数在我们的选型指南内没有找到对应参数和型号，请确定功率、输入及输出电压后，联系我们。

推荐电路/Recommend Circuit

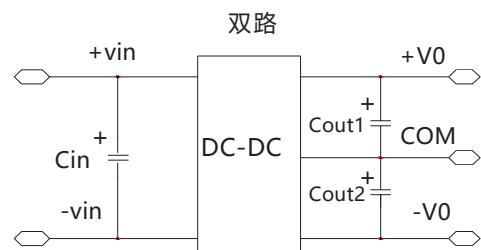
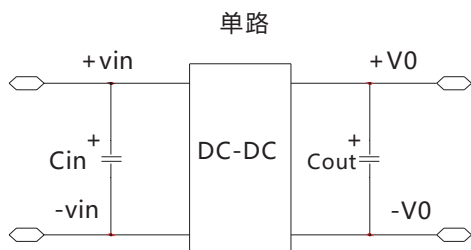

- 添加输入电容CIN有助于提高电磁兼容性，推荐使用47 uf-100uf CIN的电解电容器；
- 如果模块连接到数字电路，请添加cout、cout1、cout2；

机械尺寸图/Mechanical Dimensions Figure

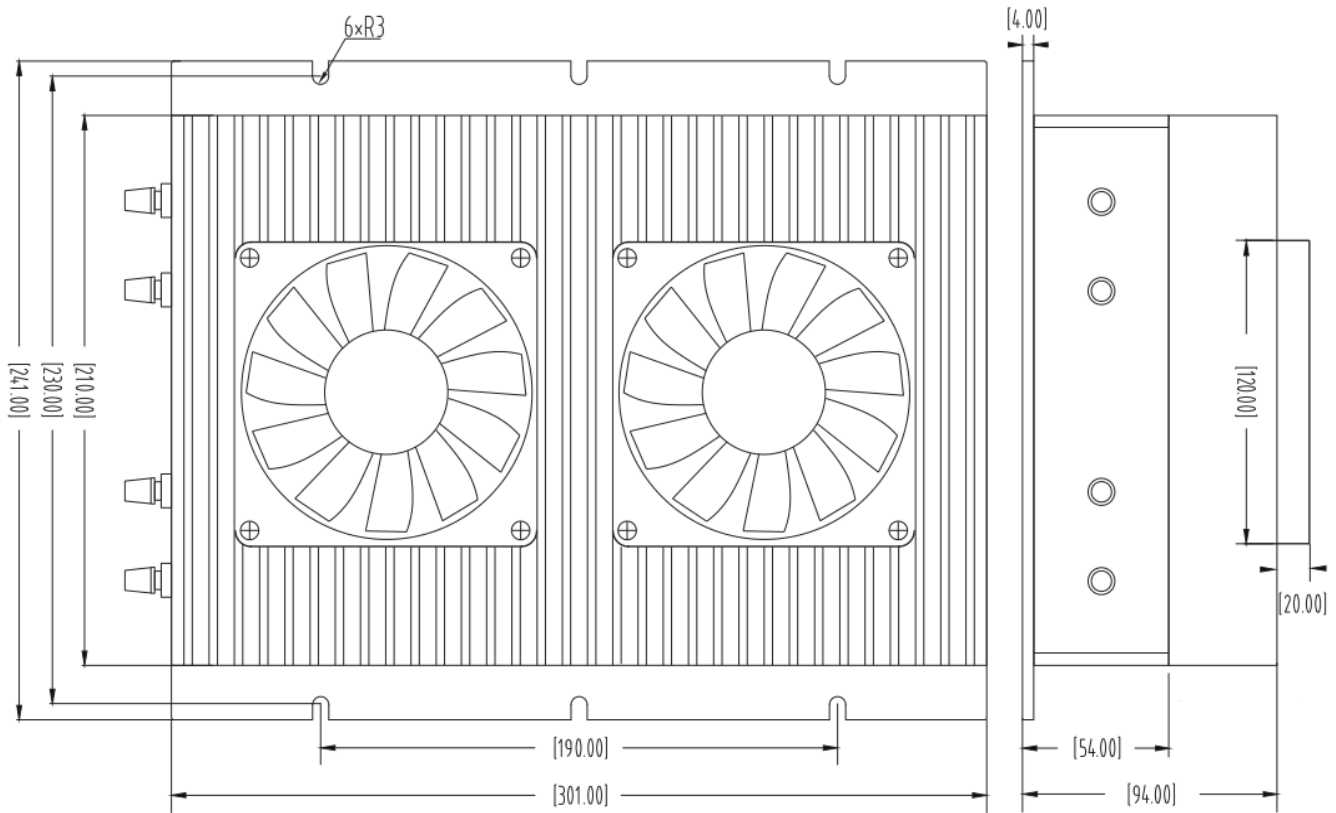

- 多种尺寸可选：260×175×94mm 265×189×72mm 301×241×94mm 313×194×81mm 350×241×72mm等
- 输出方式可选：接线端子 接线柱 航空插头 引线输出等

选型说明/Model Selection

D I M 1000 - 110S 24 J

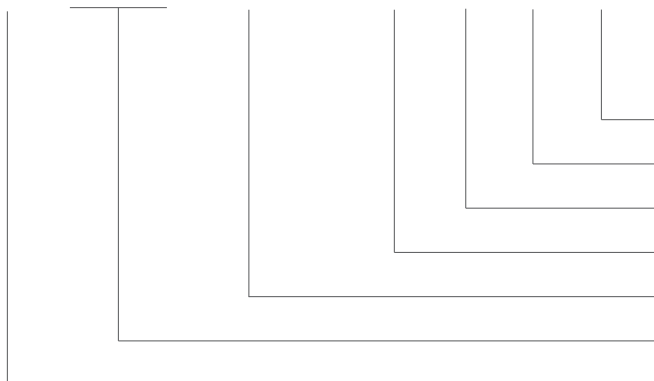

- 产品级别：军用级；默认代表工业级
- 输出电压
- 单路输出；D代表双路输出；E代表输出隔离
- 输入电压
- 单路输出功率或多路输出功率的总和
- 直流输入；集成式封装结构
- 品牌名称：上海责允电子科技有限公司